

## BRF-V

### DİKEY ATIŞLI RADYAL ÇATI FANI



Kapalı mekânların hava kalitelerini artırmak amacıyla Çatı Fanları kullanımı çok yaygınlaşmıştır. Çatı fanları kirletilmiş havanın ortamdaki atılmasını uzak noktadan yapabilme kabiliyetine sahiptir. BRF-V çatı fanları özellikle emilen havanın yatay olarak atılmasına imkan olmayan uygulamalarda büyük avantaj sağlar. Yağmur suyu tahliye deliğinden dışarı atılarak bacaya su girişi engellenir.

### Teknik Resim

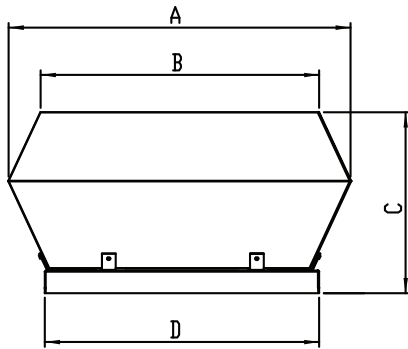
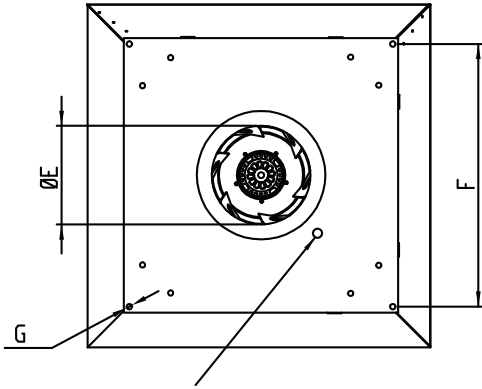

#### MALZEME

: Gövdesi; Galvaniz sac

Radyal Fan; geriye eğimli kanat yapısı ile galvaniz sacdan üretilmiştir.

#### YALITIM SINIFI

: Class B ve Class F

#### STANDART

: EN 60335-1, EN 60335-2-80

#### HIZ KONTROLÜ

: Opsiyonel kontrol cihazıyla sağlanabilir.

#### KULLANIM ALANLARI

: Endüstriyel ve inşaa amaçlı uygulamalarda, fabrikalarda, mutfaklarda, hastanelerde, davlumbazlarda, ofislerde, laboratuvarlarda, alışveriş merkezlerinde, restoranlarda, tiyatrolarda, dairelerde, gece kulüplerinde, tavuk çiftliklerinde vs kullanılabilir.



TİP	A	B	C	D	E	F	G
BRF-V 225	350	295	190	335	146	245	10
BRF-V 315	552	450	330	505	185	450	10
BRF-V 355	745	607	385	595	234	450	10
BRF-V 400	745	607	385	595	270	450	10
BRF-V 450	900	742	512	665	282	630	10
BRF-V 500	900	742	512	665	320	630	12
BRF-V 560	1190	955	595	946	360	740	12

Ölçüler mm cinsindedir.

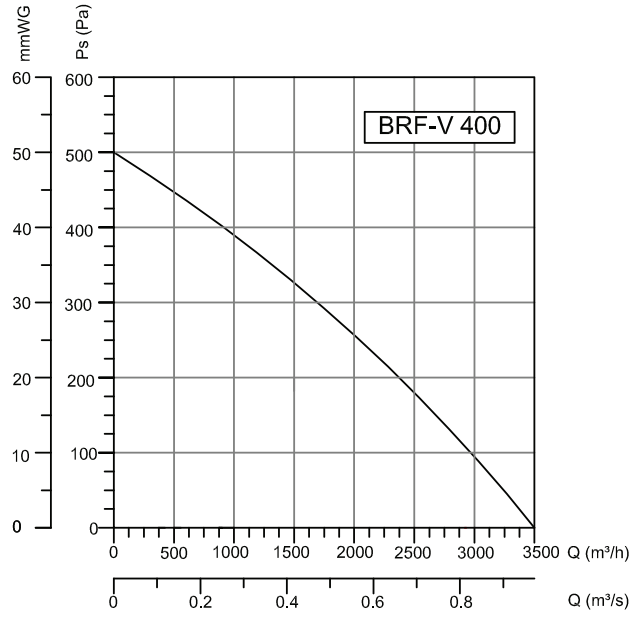
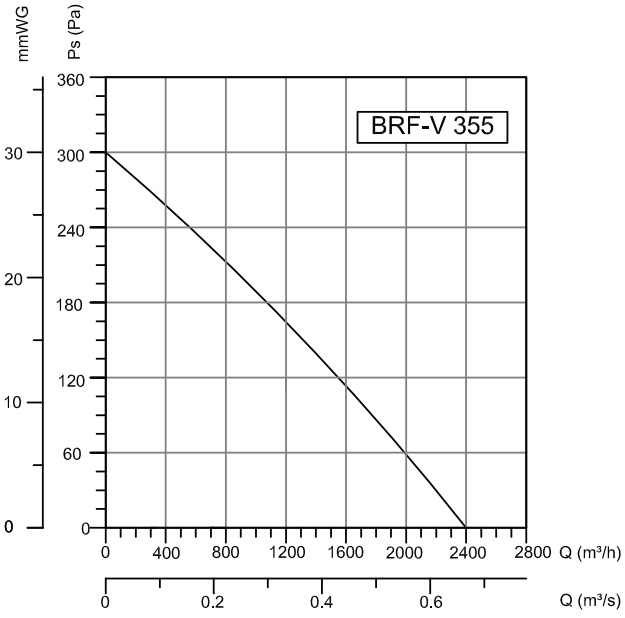
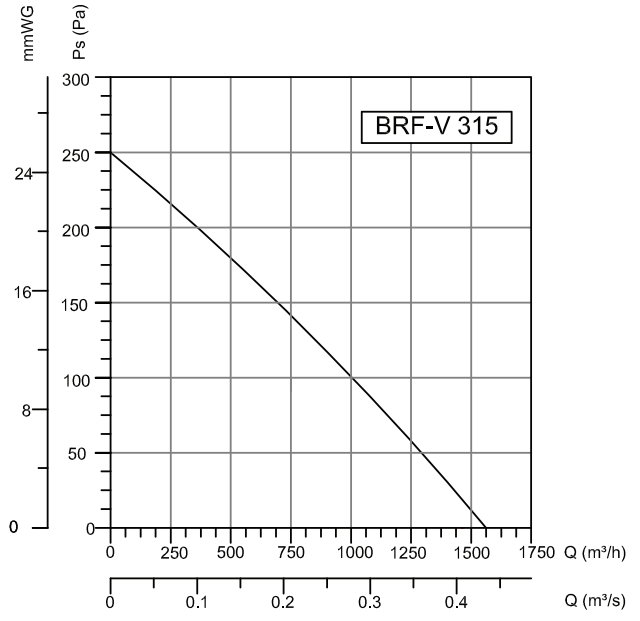
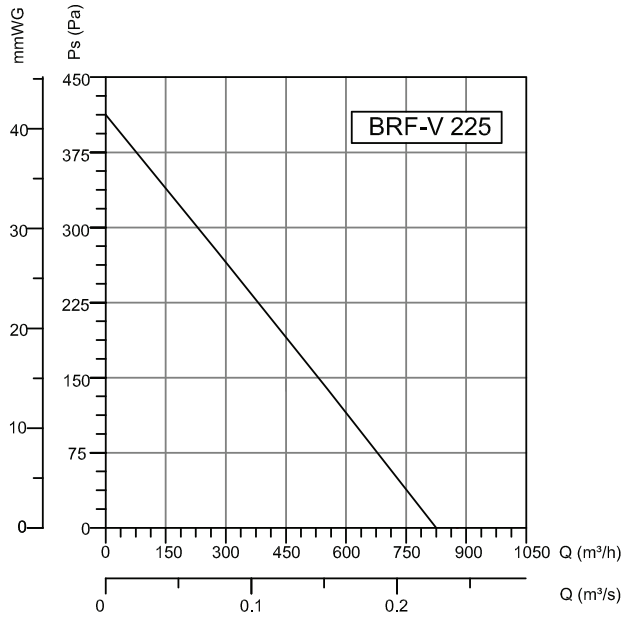

TİP	VOLTAJ	FREKANS	GÜÇ	AKIM	KONDANSATÖR	DEVİR	DEBİ	SES SEVİYESİ	AĞIRLIK
	V	Hz	W	(A)	(µF)	d/d	m³/h	dB(A)	kg
BRF-V 225	230	50	130	0,6	5	2640	850	40	7
BRF-V 315	230	50	180	0,5	4	1430	1550	54	22
BRF-V 355	230	50	220	1,1	6	1400	2400	56	34
BRF-V 400	230	50	360	1,5	12	1420	3500	59	39
BRF-V 450	230	50	620	2,2	18	1410	5000	60	51
BRF-V 500	380	50	950	2,4	-	1400	7550	62	60
BRF-V 560	380	50	1550	3,1	-	1380	9600	75	99

# ÇATI FANLARI

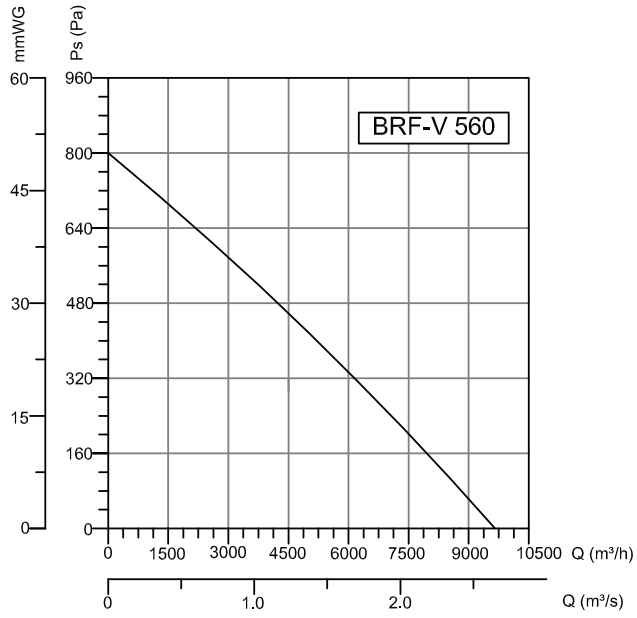
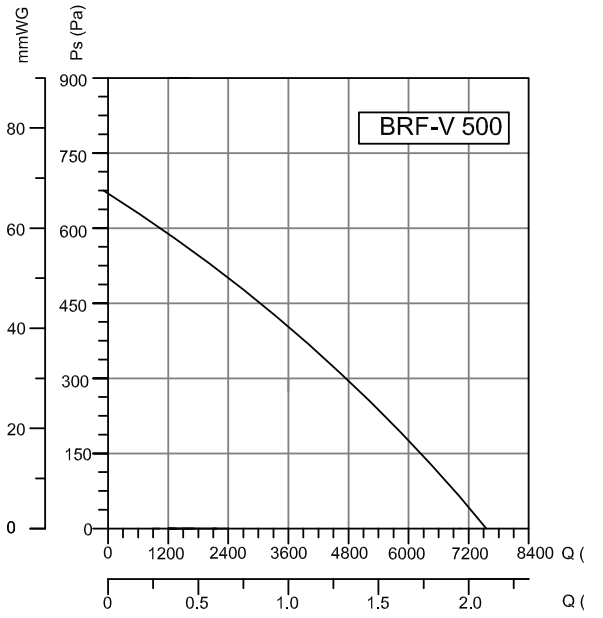
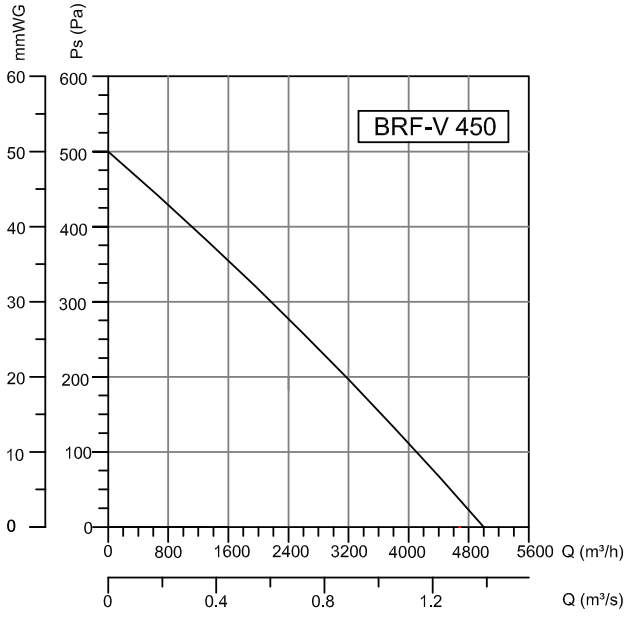

## Aksesuarlar



BSC



BSC-F





KANAL FANLARI

ÇATI FANLARI

AKSIYEL FANLAR

RADYAL FANLAR

PLASTİK FANLAR

VANTİLATÖRLER

DUMAN EGZOST  
SİSTEMLERİ

AKSESUARLAR